

AANTEKENINGEN

Lined area for notes, consisting of horizontal dotted lines.



20 mm. Plisségordijn
25 mm. Honingraat
Opmeten

RECHTHOEKIGE RAMEN

MONTAGE IN DE RAAMSPONNING
 Meet op meerdere punten maat **B** (breedte) vanwege evt. toleranties in de maat van het raam.

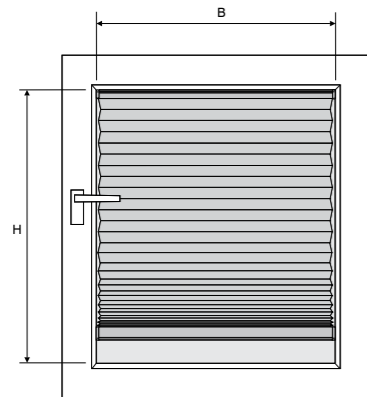

SOORTEN KOZIJNEN

rechte hoek

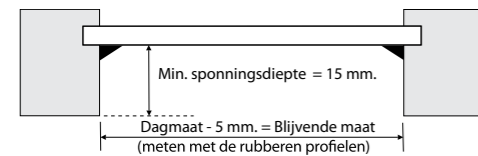

schuine hoek

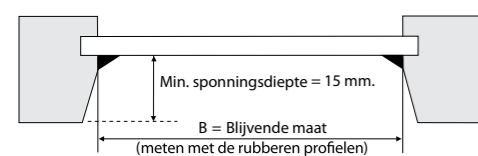

MONTAGE MET KLEMSTEUN "EASY-LINE"

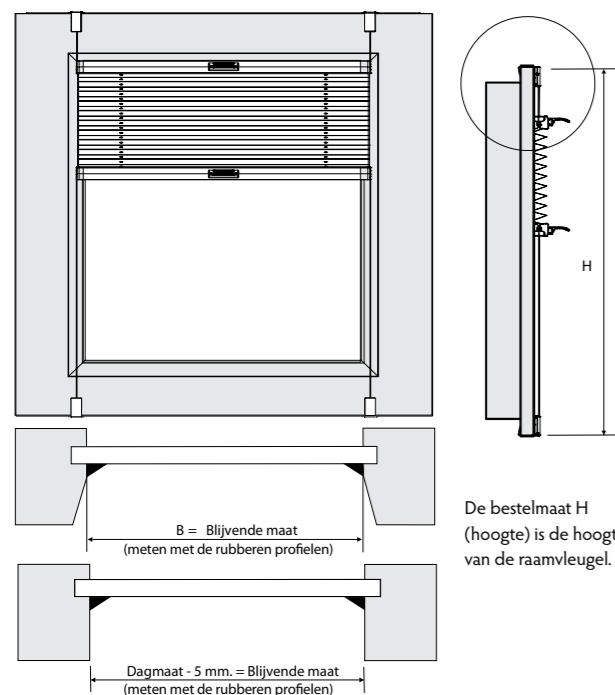

De bestelmaat **H** (hoogte) is de hoogte van de raamvleugel.

MONTAGE OP DE RAAMVLEUGEL

Let op uitstekend beslag.

Maat **B** (breedte)
 Maat **H** (hoogte)

zijn de binnenwerkse maten van het raam plus de gewenste overlapping **X** (a.u.b. aangeven).

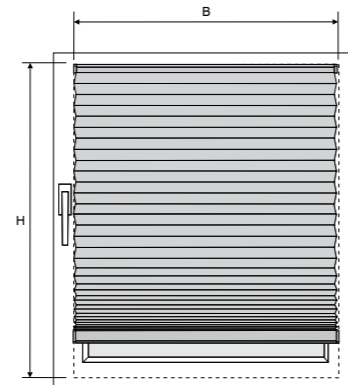

Bij de montage met klemdragers is de bestelmaat **H** (hoogte) de hoogte van de raamvleugel.

OVERLAPPING X = GEWENSTE OVERLAPPING

Let op uitstekend beslag.

Bij de montage met hoeksteunen moet het overlappende deel **X** min. 2 cm. bedragen.

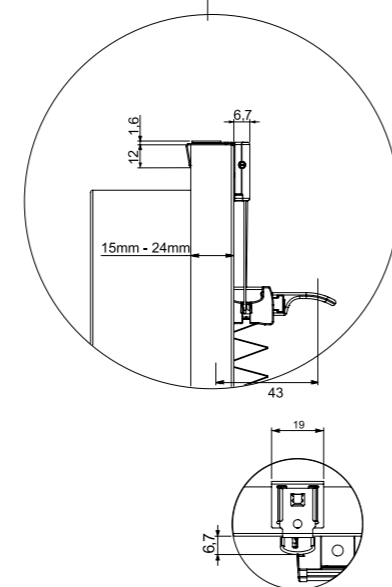
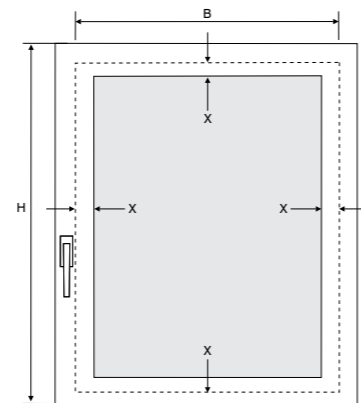

RAMEN MET SPECIALE VORM

MONTAGE IN DE RAAMSPONNING

A.u.b. alleen de binnenwerkse maat aangeven, de aftrek wordt door de fabriek bepaald. De binnenwerkse maten worden door loden bepaald.

Ga bij het bepalen van de maten heel zorgvuldig te werk, omdat alleen zo de hoek precies kan worden bepaald.

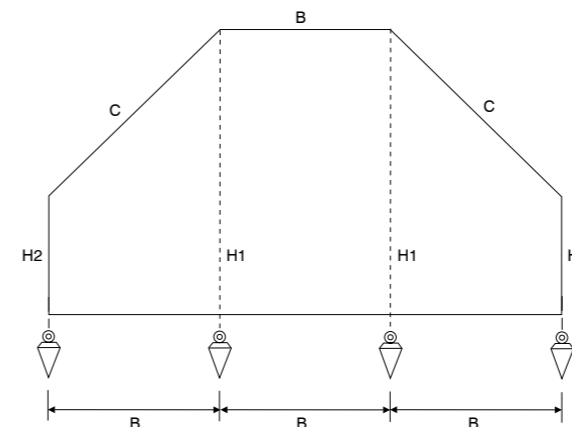

SLOPE

Meet op meerdere punten maat **B** (breedte) in verband met evt. toleranties in de maat van het raam.

Bij de montage met klemdragers is de bestelmaat **H** (hoogte) de hoogte van de raamvleugel.

Bij de montage met hoeksteunen moet het overlappende deel **X** min. 2 cm. bedragen.

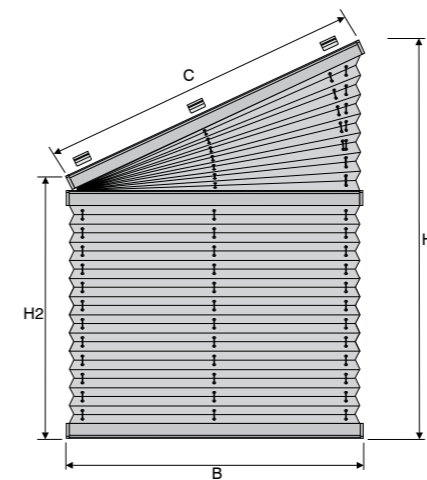

MONTAGE VAN MEERDERE SYSTEMEN NAAST ELKAAR

De lichtspleet (stoftussenruimte) tussen de systemen bedraagt ca. 10 mm. De vereiste railafstand wordt af fabriek bepaald.

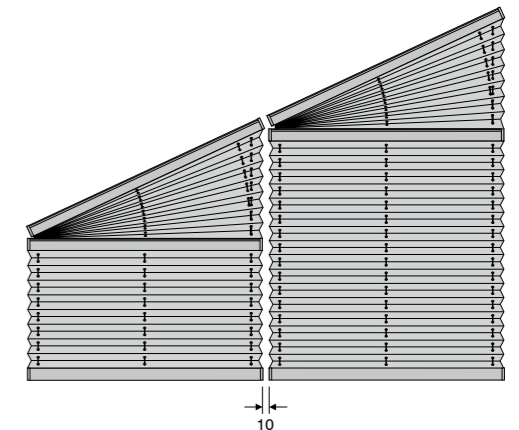

MONTAGE OP DE RAAMVLEUGEL

Let op uitstekend beslag.

Maat **B** (breedte)

Maat **C** (schuine breedte = controlemaat)

Maat **H1** (grote hoogte)

Maat **H2** (kleine hoogte)

zijn de binnenwerkse maten van het raam plus de gewenste overlapping **X** (a.u.b. aangeven).

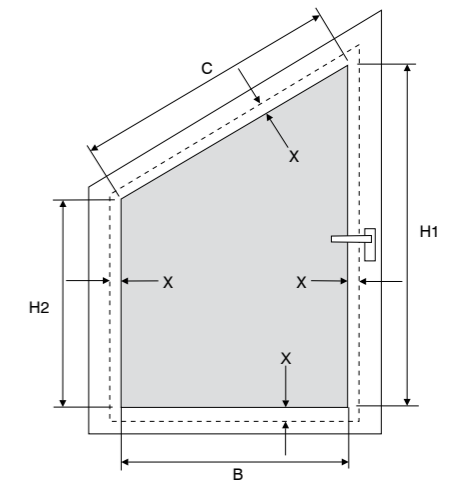

RAMEN MET SPECIALE VORM

5-HOEKIGE RAMEN

A.u.b. alleen de binnenwerkse maat aangeven, de aftrek wordt door de fabriek bepaald.

De binnenwerkse maten worden door loden bepaald.

Ga bij het bepalen van de maten heel zorgvuldig te werk, omdat alleen zo de hoek precies kan worden bepaald.

Bij de montage met klemdragers is de bestelmaat **H** (hoogte) de hoogte van de raamvleugel.

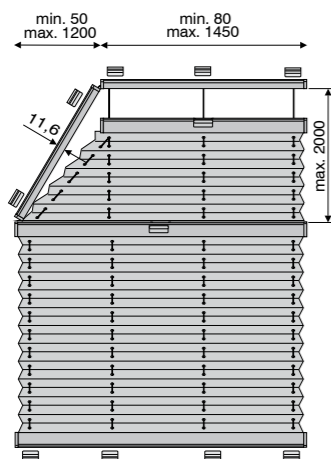

6-HOEKIGE RAMEN

A.u.b. alleen de binnenwerkse maat aangeven, de aftrek wordt door de fabriek bepaald. De binnenwerkse maten worden door loden bepaald.

Ga bij het bepalen van de maten heel zorgvuldig te werk, omdat alleen zo de hoek precies kan worden bepaald.

Bij de montage met klemdragers is de bestelmaat **H** (hoogte) de hoogte van de raamvleugel.

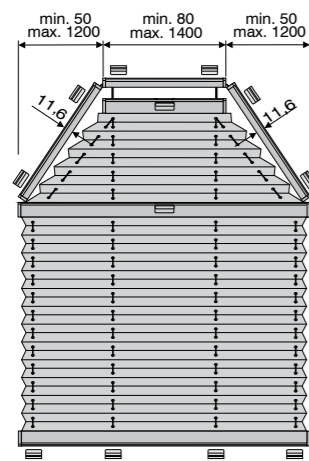

MONTAGE OP DE RAAMVLEUGEL

Let op uitstekend beslag.

Maat **B** (basisbreedte)

Maat **B1** (kleine breedte)

Maat **C** (schuine breedte = controlemaat)

Maat **H1** (grote hoogte)

Maat **H2** (kleine hoogte)

zijn de binnenwerkse maten van het raam plus van de gewenste overlapping **X** (a.u.b. aangeven).

Bij de montage met hoeksteunen moet het overlappende deel **X** min. 2 cm. bedragen.

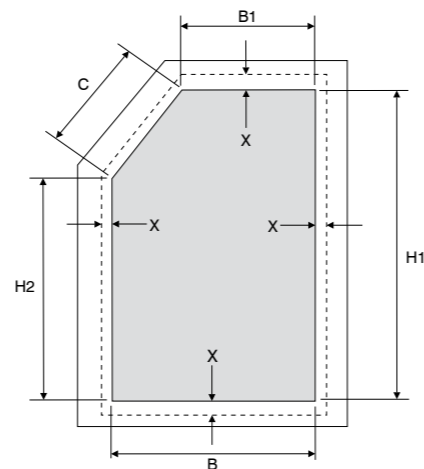

MONTAGE OP DE RAAMVLEUGEL

Let op uitstekend beslag.

Maat **B** (basisbreedte)

Maat **B1** (kleine breedte)

Maat **B1l** (kleine breedte links)

Maat **B1r** (kleine breedte rechts)

Maat **H1** (grote hoogte)

Maat **H2** (kleine hoogte)

zijn de binnenwerkse maten van het raam plus van de gewenste overlapping **X** (a.u.b. aangeven).

Bij de montage met hoeksteunen moet het overlappende deel **X** min. 2 cm. bedragen.

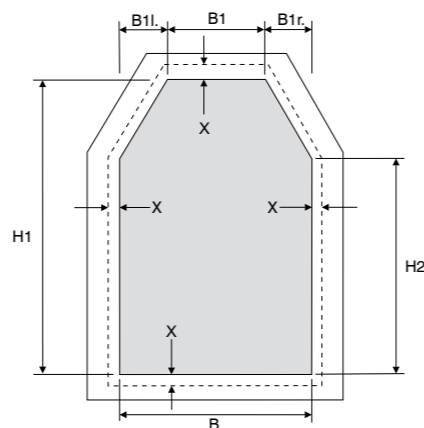

RAMEN MET SPECIALE VORM

TRAPEZIUMVORMIGE RAMEN – 1 SCHUINE KANT

A.u.b. alleen de binnenwerkse maat aangeven, de aftrek wordt door de fabriek bepaald.

De binnenwerkse maten worden door loden bepaald.

Ga bij het bepalen van de maten heel zorgvuldig te werk, omdat alleen zo de hoek precies kan worden bepaald.

Bij de montage met klemdragers is de bestelmaat **H** (hoogte) de hoogte van de raamvleugel.

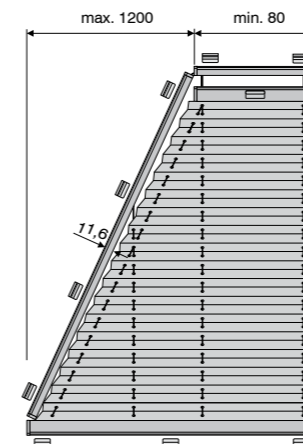

TRAPEZIUMVORMIGE RAMEN – 2 SCHUINE KANTEN

A.u.b. alleen de binnenwerkse maat aangeven, de aftrek wordt door de fabriek bepaald.

De binnenwerkse maten worden door loden bepaald.

Ga bij het bepalen van de maten heel zorgvuldig te werk, omdat alleen zo de hoek precies kan worden bepaald.

Bij de montage met klemdragers is de bestelmaat **H** (hoogte) de hoogte van de raamvleugel.

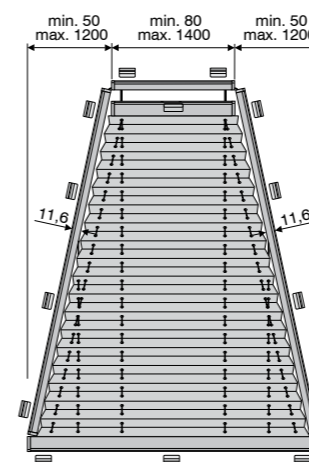

MONTAGE OP DE RAAMVLEUGEL

Let op uitstekend beslag.

Maat **B** (basisbreedte)

Maat **B1** (kleine breedte)

Maat **H** (grote hoogte)

zijn de binnenwerkse maten van het raam plus van de gewenste overlapping **X** (a.u.b. aangeven).

Bij de montage met hoeksteunen moet het overlappende deel **X** min. 2 cm. bedragen.

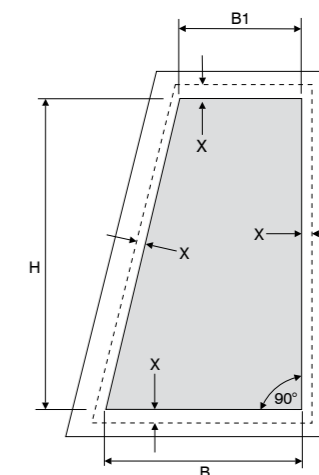

MONTAGE OP DE RAAMVLEUGEL

Let op uitstekend beslag.

Maat **B** (basisbreedte)

Maat **B1** (kleine breedte)

Maat **B1l** (kleine breedte links)

Maat **B1r** (kleine breedte rechts)

Maat **H** (hoogte)

zijn de binnenwerkse maten van het raam plus van de gewenste overlapping **X** (a.u.b. aangeven).

Bij de montage met hoeksteunen moet het overlappende deel **X** min. 2 cm. bedragen.

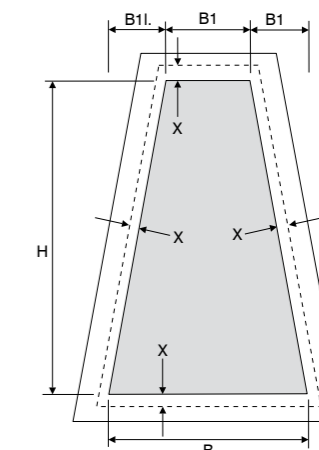

RAMEN MET SPECIALE VORM

3-HOEKIGE RAMEN

A.u.b. alleen de binnenwerkse maat aangeven, de aftrek wordt af fabriek bepaald.
De binnenwerkse maten worden door loden bepaald.

Ga bij het bepalen van de maten heel zorgvuldig te werk, omdat alleen zo de hoek precies kan worden bepaald.

Bij de montage met klemdragers is de bestelmaat **H** (hoogte) de hoogte van de raamvleugel.

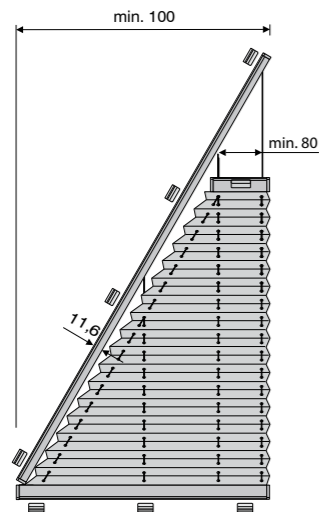

3-HOEKIGE RAMEN

A.u.b. alleen de binnenwerkse maat aangeven, de aftrek wordt af fabriek bepaald.
De binnenwerkse maten worden door loden bepaald.

Ga bij het bepalen van de maten heel zorgvuldig te werk, omdat alleen zo de hoek precies kan worden bepaald.

Bij de montage met klemdragers is de bestelmaat **H** (hoogte) de hoogte van de raamvleugel.

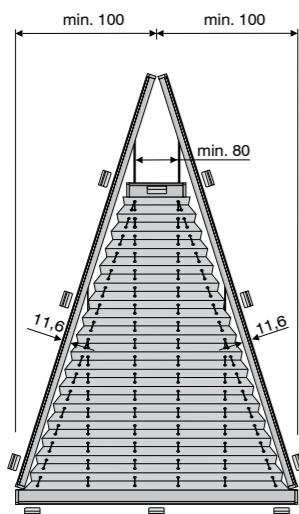

MONTAGE OP DE RAAMVLEUGEL

Let op uitstekend beslag.

Maat **B** (basisbreedte)
Maat **C** (schuine breedte)
Maat **H** (grote hoogte)
zijn de binnenwerkse maten van het raam plus de gewenste overlapping **X** (a.u.b. aangeven).

Bij de montage met hoeksteunen moet het overlappende deel **X** min. 2 cm. bedragen.

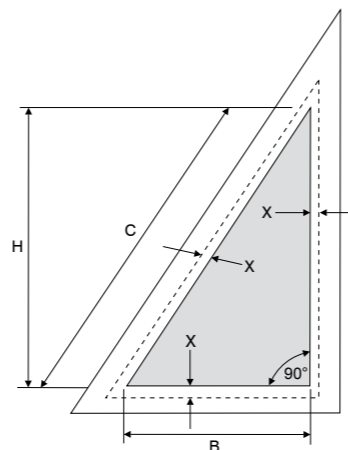

MONTAGE OP DE RAAMVLEUGEL

Let op uitstekend beslag.

Maat **B** (basisbreedte)
Maat **B1l.** (kleine breedte links)
Maat **B1r.** (kleine breedte rechts)
Maat **H** (hoogte)
zijn de binnenwerkse maten van het raam plus de gewenste overlapping **X** (a.u.b. aangeven).

Bij de montage met hoeksteunen moet het overlappende deel **X** min. 2 cm. bedragen.

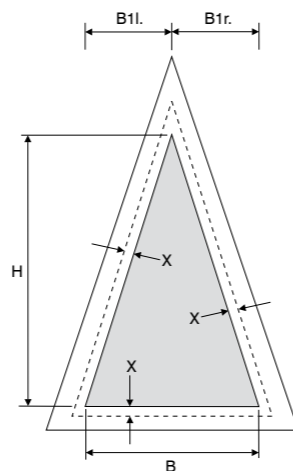

RAMEN MET SPECIALE VORM

PLAFOND

Ga bij het bepalen van de maten heel zorgvuldig te werk en bestel plafondsysteem altijd met het **aanzicht van onder**.

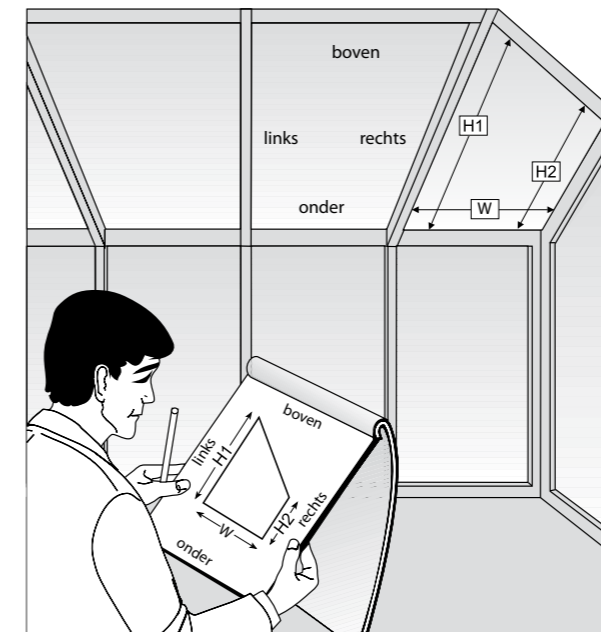

A.u.b. alleen de binnenwerkse maat aangeven, de aftrek wordt af fabriek bepaald.

Meer informatie over het opmeten van de afzonderlijke types vindt u op de vorige pagina's.

MONTAGEPROFIEL

Tussen plisségordijn en glas dient een afstand van min. **100 mm.** en tussen montageprofiel (zie onderdelen plafond) en muur (boven en onder) een afstand van min. **50 mm.** te worden aangehouden om voldoende luchtcirculatie mogelijk te maken.

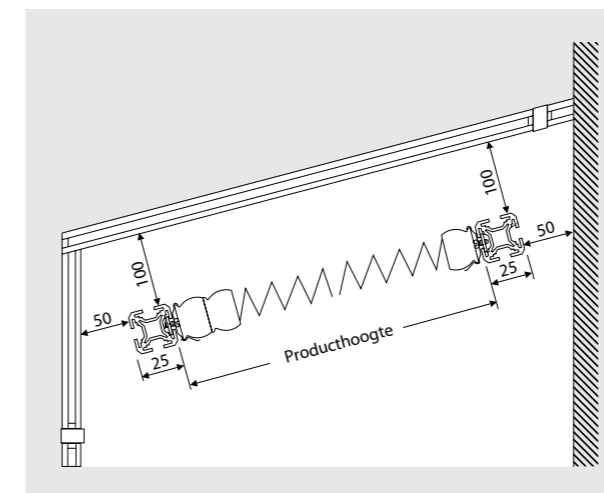

AANTAL SPANDRADEN

Spandraden voor plafondsysteem zijn UV-bestendig en van zwarte staaldraad met kunststof mantel

Systeembreedte in cm.	Aantal spandraden
20	2
30	3
40	3
50	3
60	4
70	4
80	5
90	5
100	5
110	6
120	6
130	7
140	7
150	7